





HORNOS ROTATORIOS



-  **Cámara de cocción y fachada integra en ACERO INOXIDABLE**
-  **Controladores estándar electromecánicos ELIWELL o Touchscreen**
-  **Intercambiador de calor sin cubas en ACERO REFRACTARIO**
-  **Diseñado, fabricado y ensamblado en ITALIA bajo las normas EUROPEAS DE CALIDAD Y SEGURIDAD CE.**

Horno Rotatorio de alto desempeño y altamente productivo en espacios reducidos sin necesidad de mano de obra especializada. Construido y ensamblado completamente en Italia, con materiales preparados para altas temperaturas (300 C°). Posee un intercambiador de calor construido en acero refractario sin ningún tipo de curva en su diseño, lo que asegura una mejor distribución del calor y larga vida útil.

Cuenta con sistema de vaporización por cascada de gran superficie, fácil de desmontar y limpiar, además de quemador situado en la parte trasera baja del equipo, a fin de optimizar su funcionamiento y asegurar una distribución homogénea del calor en la cámara de cocción. Biga Forni es además 100% compatible con carros y repuestos de hornos Zucchelli, lo que asegura amplias opciones y alternativas de compra de partes y piezas.

Disponible en modelos 6040, 5070, 6080 y 8080 en versiones a gas licuado, gas natural y eléctrica trifásica. Opcionales de levantamiento automático, panel touchscreen o versión eléctrica a pedido.



*La información, medidas y fotografías pueden estar sujetas a cambios sin previo aviso.

| MODELO | BF 60X40G |
|-----------------------|--|
| CAPACIDAD | 1 Carro extraíble de 18 niveles para bandejas 60x40 |
| PRODUCTIVIDAD | 60 kg/Hora. Referencia en pan corriente (mix hallulla/Marraqueta). |
| SUPERFICIE DE COCCIÓN | 4.32 m ² |
| POTENCIA CALÓRICA | 29.000 kcal |
| ENERGÍA / POTENCIA | Trifásica 380-400V 3L+N+T / 1kW |
| COMBUSTIBLE QUEMADOR | Gas licuado GLP / gas natural GN / petróleo |
| DIMENSIONES | 980x1500x2020 h mm |
| PESO | 650 Kg |

| MODELO | BF 60X40G |
|-------------------------------|---|
| SISTEMA DE ROTACIÓN DEL CARRO | Gancho Simple o Plataforma a pedido |
| SISTEMA DE VAPORIZACIÓN | Cascada desmontable con bolones de hierro |
| EXTRACCIÓN | Requiere ductos para chimeneas de humos y vapores |
| ALTURA MÍNIMA DE INSTALACIÓN | 2.6 metros |
| QUEMADOR GAS / PETROLEO | Se venden por separado |
| CARROS COCCION | Se venden por separado |
| ABLANDADOR DE AGUA | Se venden por separado |

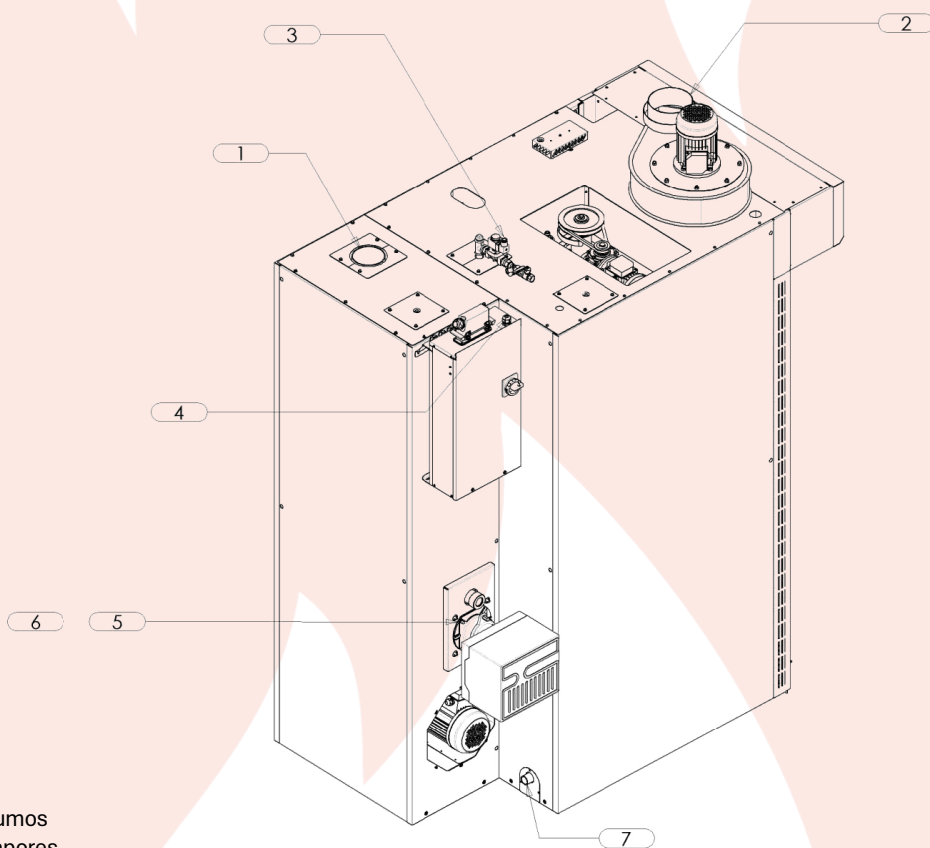

1. Descarga humos
2. Descarga vapores
3. Alimentaciones agua
4. Energía eléctrica
5. Alimentaciones quemador gas
6. Alimentaciones quemador petróleo
7. Descarga agua

*La información, medidas y fotografías pueden estar sujetas a cambios sin previo aviso.

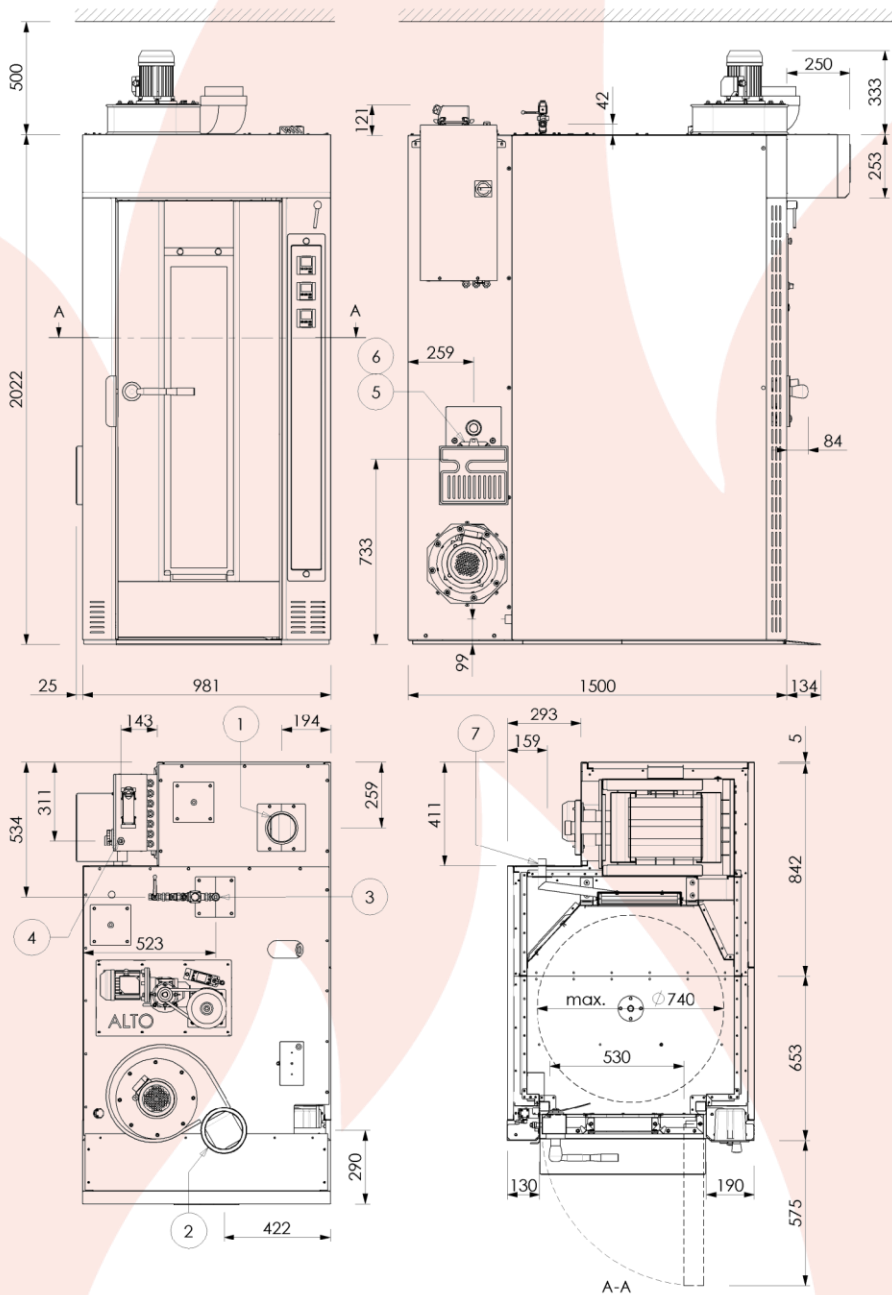

*La información, medidas y fotografías pueden estar sujetas a cambios sin previo aviso.

INNOVAPAN.CL



+56 9 2936 0773



clientes@innovapan.cl



León de la Barra 9371
Lo Espejo, Santiago